

ZET
R e d ü k t ö r

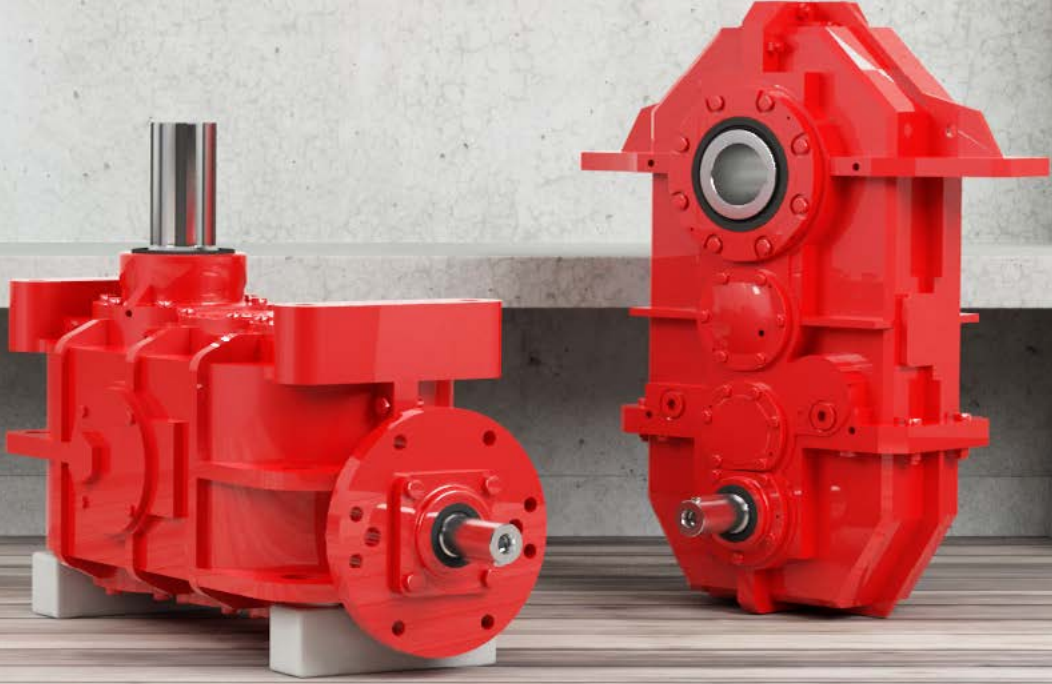

Özel Tasarım Redüktörler
Custom Design Gearboxes

11
2014



Demir Çelik Endüstrisi
Iron & Steel Industry



Enerji Endüstrisi
Energy Industry



Maden Endüstrisi
Mining Industry



Çimento Endüstrisi
Cement Industry



Plastik Endüstrisi
Plastic Industry



Makina Endüstrisi
Machine Industry

Genel Tanıtım Overview

ZET Redüktör 60 yılı aşkın deneyimi ile Türkiye'nin en köklü dişli ve redüktör üreticilerindendir. **ZET Redüktör**'ün 10.000 m²'lik modern tesisinin tamamı hassas CNC tezgahlar ve kalite kontrol test ekipmanları ile donatılmıştır.

ZET Redüktör is one of the oldest technologically advanced gearbox manufacturers in Türkiye with over 60 years experience. **ZET Redüktör**'s modern facilities having about 10.000 sqm are equipped with a wide range of high-tech CNC production machineries and quality control equipment.



ZET Redüktör'ün geniş ürün yelpazesi standart ürünlerin yanı sıra müşteri isteklerine bağlı olarak üretilmiş özel ürünleri de içermektedir.

ZET Redüktör's wide range of products includes specially designed gearboxes which are tailor-made to each customer's requirements in addition to standard products.

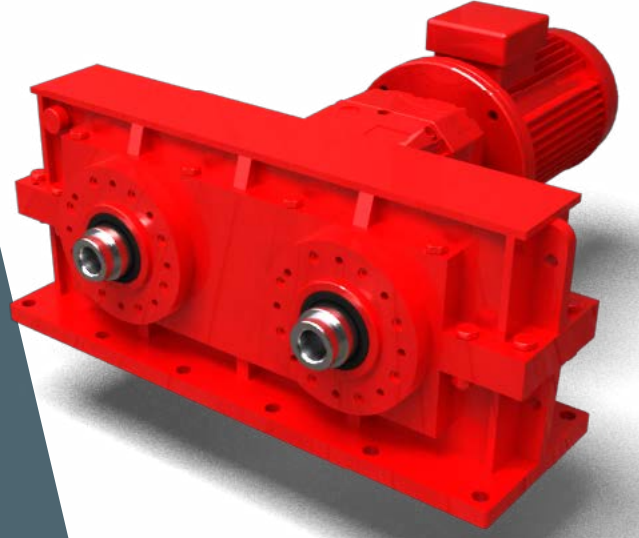

Düşük devirli, çift çıkış milli, yüksek aksel yük taşıma kapasiteli redüktör

High axial load capacity, low speed and double output shaft gearbox.



Gıda sektörüne yönelik boşluksuz pozisyoner redüktör

Backlash free, positioner gearbox which is designed for food industry

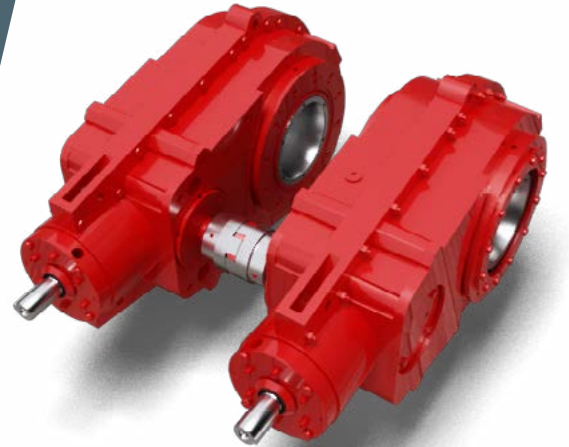

Kağıt sektörüne yönelik senkronize çalışan redüktör sistemi

Synchronized working gearbox system designed for paper industry

Kabiliyetlerimiz / Capabilities

Ar-Ge - ÜRÜN GELİŞTİRME R&D - PRODUCT DEVELOPMENT

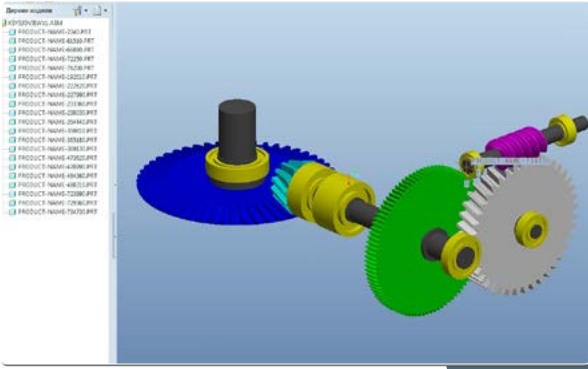

Dişli, mil, rulman ömrü gibi tüm mühendislik hesaplamaları güvenilirliği dünyaca kabul görmüş KISSsoft yazılımı ile yapılmaktadır. Redüktör içerisinde yer alan makine elmanlarının tek tek yapılan hesaplamalarının yanı sıra Kissys yazılımı kullanılarak redüktör bir bütün olarak modellenmekte ve komple sistem tasarımları yapılmaktadır.

All the engineering calculations like life time of gears, shafts and bearings are calculated with the worlds' most reliable software in the field KISSsoft. Gearbox is modeled and designed as en bloc by using Kisssys, besides the calculation of all the components one by one.

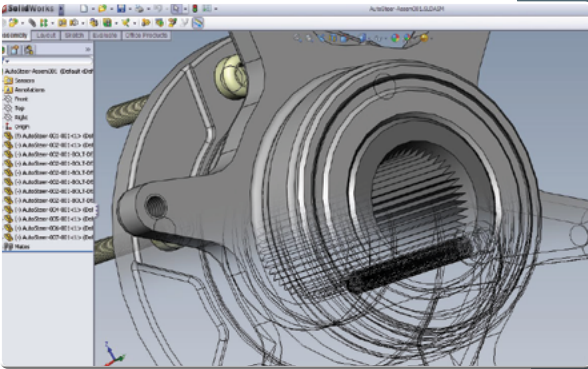

Mekanik hesaplamaları yapılmış ürünler üç boyutlu olarak bilgisayar ortamında modellenmekte, parçaların bir birleri ile ilişkileri en ince ayrıntılarına kadar kontrol edilerek fiyat / performans oranında en iyi tasarımlar elde edilmektedir. Yapılan FEM analizleri, simülasyonlar ve tolerans analizleri ve benzeri araçlarla tasarımlar sürekli iyileştirilmektedir.

For reaching the best price / performance ratio, all of the products are designed with 3-dimension softwares and their compatibility with each other is checked thoroughly. The products are constantly improved with tests and simulations like the FEM analysis for the best result.

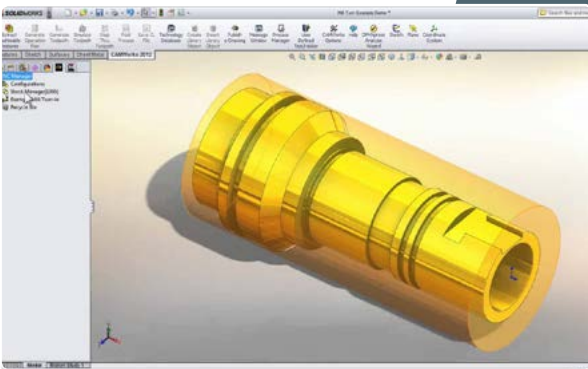

Güçlü CAMWORKS yazılımlarımız ile en verimli ve hızlı takım yolları oluşturulmakta üretimde işleme hassasiyeti ve verimlilik en üst düzeye çıkarılmaktadır

We create the most efficient and fast toolpaths by using CAMworks which is the most powerfull software in the field to maximize our productivity and precision.

Kabiliyetlerimiz / Capabilities

ÜRETİM BÖLÜMÜMÜZ PRODUCTION DEPARTMENT

Üretim birimimiz CNC tornalar, CNC yatay işleme ve dik işlem merkezleri ile dişli üretimine yönelik CNC Azdırma, CNC silindirik taşlama ve hassas CNC profil taşlama tezgahları ve proseslere özgü kullanılan özel tezgahlar ile donatılmıştır.

Our production department is equipped with CNC turning machines, CNC horizontal & vertical centres, CNC hobber, CNC grinding machines for gear production and special CNC machine tools specialized for particular processes.

KALİTE KONTROL QUALITY CONTROL

Müşteri beklentilerinin temel alındığı kalite kontrol birimimiz son teknoloji tezgah ve ekipmanlar ile donatılmıştır. Üç boyutlu CMM, 0,1 mikron hassasiyetli dişli test ölçüm cihazı, manyetik parçacık testi, nital test, sertlik ölçüm cihazları bu ekipmanlardan bazılarıdır.

Bunun yanısıra sürekli iyileştirme felsefesini temel alan ISO 9001:2008 kalite yönetim sistemimiz ile tüm süreçler etkin olarak izlenmektedir.

Our quality control department equipped with the latest technology machinery focuses on customer needs. 3-Dimension CMM, gear testers with 0,1 micron precision, magnetic particle testing, nital testing and hardness testing machine are some of the equipments used.

In addition to this, each step of the process is monitored effectively by ISO 9001:2008 quality management system based on continuous development philosophy.



Kendi bünyemizde geliştirdiğimiz ERP yazılımımız ile sipariş, üretim takibi, stok yönetimi, kalite kontrol süreç yönetimleri yapılmakta ve raporlanmaktadır.

All the process, order, production, inventory management and quality control processes are managed and reported by the advanced ERP software which is developed by our company.



ZET

R e d ü k t ö r

ZET Redüktör Sanayi ve Ticaret A.Ş.



İSTANBUL MERKEZ OFİS / HEAD OFFICE

Uzunçayır Caddesi No: 43
D Blok No:3-4
34722 - Hasanpaşa
İstanbul - Türkiye

Tel : +90-216-327 7254 (2L pbx)
: +90-216-326 0679
Fax : +90-216-326 0078

ESKİŞEHİR FABRİKA / FACTORY

Organize Sanayi Bölgesi
14. Cadde No: 17
26110 - OSB
Eskişehir -Türkiye

Tel : +90-222-236 2017 (4L pbx)
Fax : +90-222-236 2035

info@zetreduktor.com
www.zetreduktor.com